

Fiche technique

Caractéristiques du produit



Armoire réfrigérée froid positif 967 l snack en inox

Modèle	Code SAP	00013350
MN 900	Groupe d'articles	Armoires réfrigérées - froid positif/négatif



- Taille de l'appareil - GN / EN [mm]: GN 2/1
- Volume de chambre [L]: 967
- Température minimale de l'appareil [° C]: 2
- Température maximale de l'appareil [° C]: 8
- Épaisseur de l'isolation [mm]: 60
- Type de contrôle: Digitale
- L'éclairage intérieur: Oui
- Verrou de porte: Oui
- Ouverture de l'appareil: Bilatéral
- Dégivrage automatique: Oui
- HACCP: Non
- Consommation annuelle d'énergie: 1205

Code SAP	00013350	Volume brut [m3]	2.099
Largeur nette [mm]	1340	Volume net [m3]	1.885
Profondeur nette [mm]	700	Taille de l'appareil - GN / EN [mm]	GN 2/1
Hauteur nette [mm]	2010	Température minimale de l'appareil [° C]	2
Poids net [kg]	149.00	Température maximale de l'appareil [° C]	8
Puissance électrique [kW]	0.450	Réfrigérant	R290
Alimentation	230 V / 1N - 50 Hz	Poids du réfrigérant [g]	130.00
Classe d'énergie	D	Classe climatique	4
Volume de chambre [L]	967		

Fiche technique

Dessin technique



Armoire réfrigérée froid positif 967 l snack en inox

Modèle

Code SAP

00013350

MN 900

Groupe d'articles

Armoires réfrigérées - froid positif/négatif

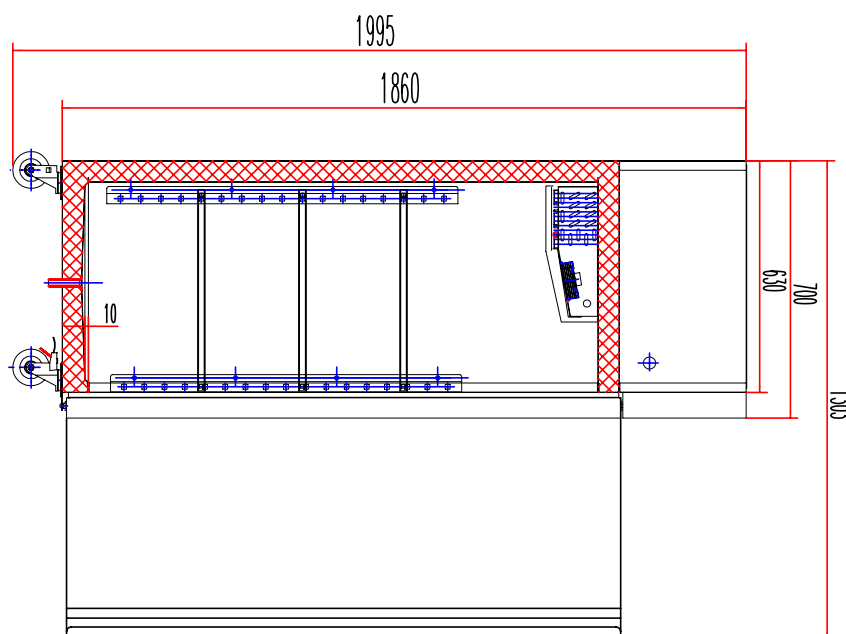
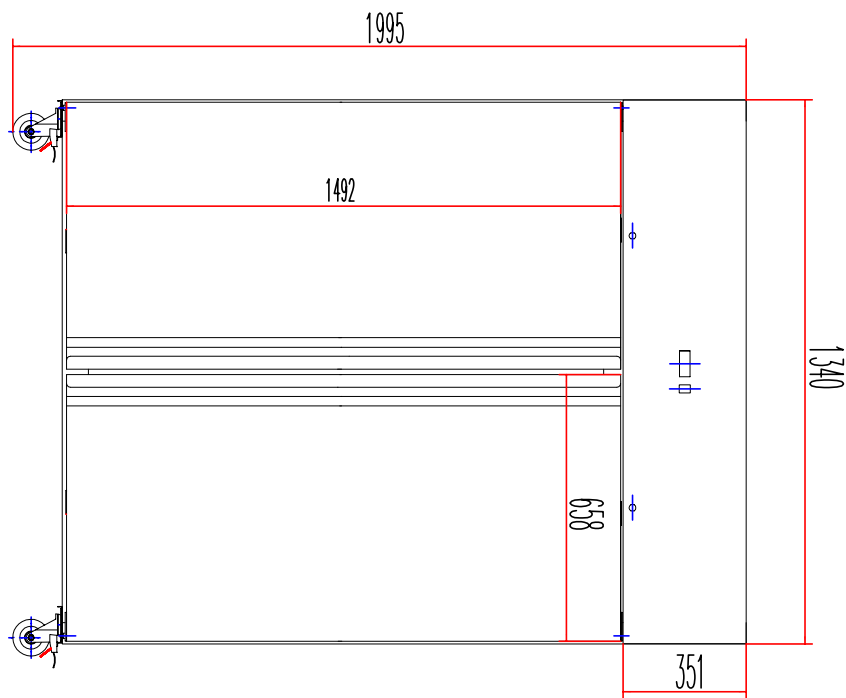

Fiche technique

Paramètres techniques



Armoire réfrigérée froid positif 967 l snack en inox

Modèle	Code SAP	00013350
MN 900	Groupe d'articles	Armoires réfrigérées - froid positif/négatif

1. Code SAP:

00013350

2. Largeur nette [mm]:

1340

3. Profondeur nette [mm]:

700

4. Hauteur nette [mm]:

2010

5. Poids net [kg]:

149.00

6. Largeur brute [mm]:

1370

7. Profondeur brute [mm]:

740

8. Hauteur brute [mm]:

2070

9. Poids brut [kg]:

164.00

10. Type d'appareil:

Appareil électrique

11. Puissance électrique [kW]:

0.450

12. Alimentation:

230 V / 1N - 50 Hz

13. Classe d'énergie:

D

14. Réfrigérant:

R290

15. Type de refroidissement:

Statique avec ventilateur

16. Matériel:

Inox

17. La couleur extérieure de l'appareil:

Acier inoxydable

18. Température ambiante min [° C]:

18

19. Température ambiante maximale [° C]:

43

20. Informations complémentaires:

matériau intérieur en acier inoxydable

21. Propriétés de l'appareil 2:

Réfrigéré

22. Taille de l'appareil - GN / EN [mm]:

GN 2/1

23. Volume de chambre [L]:

967

24. Volume brut [m3]:

2.099

25. Volume net [m3]:

1.885

26. Matériau de la plaque supérieure:

SS201

27. Pieds réglables:

Oui

28. Conception de pizzas:

Non

Fiche technique

Paramètres techniques



Armoire réfrigérée froid positif 967 l snack en inox

Modèle	Code SAP	00013350
MN 900	Groupe d'articles	Armoires réfrigérées - froid positif/négatif

29. Épaisseur de l'isolation [mm]:

60

39. Température minimale de l'appareil [° C]:

2

30. Ouverture de l'appareil:

Bilatéral

40. Température maximale de l'appareil [° C]:

8

31. Nombre de portes:

2

41. Dégivrage automatique:

Oui

32. Nombre de tiroirs:

0

42. Cycle de décongélation contrôlé:

Oui

33. Unité:

Oui

43. Fonction humidification:

Non

34. Type de contrôle:

Digitale

44. Poids du réfrigérant [g]:

130.00

35. Verrou de porte:

Oui

45. Nombre de grilles:

6

36. L'éclairage intérieur:

Oui

46. Classe climatique:

4

37. HACCP:

Non

47. Section des conducteurs CU [mm²]:

0,5

38. Consommation annuelle d'énergie:

1205